

Síň rady na Nové radnici v Brně | zpracování technických podmínek pro zhotovení a dodávku atypického stolu, atypického mobilního AV ostrůvku a atypických servírovacích stolků

objednatel: **statutární město Brno** | zhotovitel: **Ing.arch. Radko Květ** | datum: **únor 2021**

seznam příloh:

01. síň rady | stůl pro radní

- 01.01 obecné informace
 - 01.02 situace - obecné zasedání
 - 01.03 půdorys
 - 01.04 nosná konstrukce
 - 01.05 vnitřní instalace
 - 01.06 svislý řez
 - 01.07 perspektiva
 - 01.08 svislý nosný rám | skici
-
- 04. síň rady | **servírovací stolek** | skládací
 - 05. síň rady | **AV ostrůvek**

01. stůl pro radní

technický návrh

stůl pro radní | obecné informace

- jedná se atypický fixní stůl pro 24 sedících
- vysoce kvalitní řemeslný výrobek
- tato dokumentace nenahrazuje výrobní a dílenskou dokumentaci
- bude vypracována dílenská a výrobní dokumentace, která bude konzultována a odsouhlasena zadavatelem
- bude proveden design, výpočet, forma a odlitek svislého nosného rámu stolu
- dílenskou a výrobní dokumentaci lze zhotovit pouze na základě skutečností zjištěných na místě, kde bude stůl instalován (přesná poloha podlahových nápojných bodů v podlaze sálu rady)
- všechny povrchy a jejich úpravy budou odsouhlaseny zadavatelem

0 0,5 1 2 3m

stůl pro radní - fixní - 24 sedících

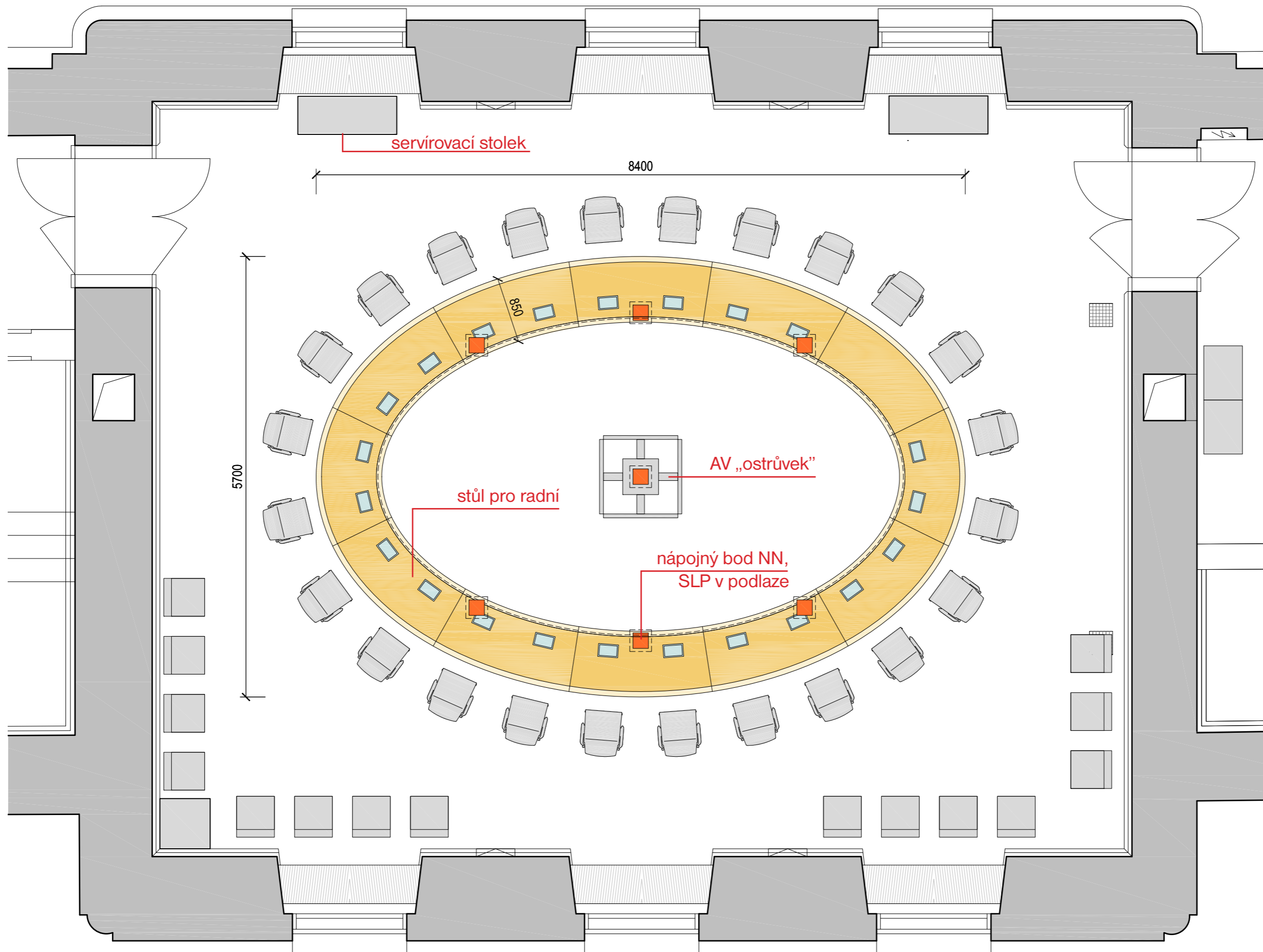

poznámka: rozměry a poloha stolu musí být **přesně koordinovány** s polohou **realizovaných** nápojných bodů v podlaze !

0 0,5 1 2 3m

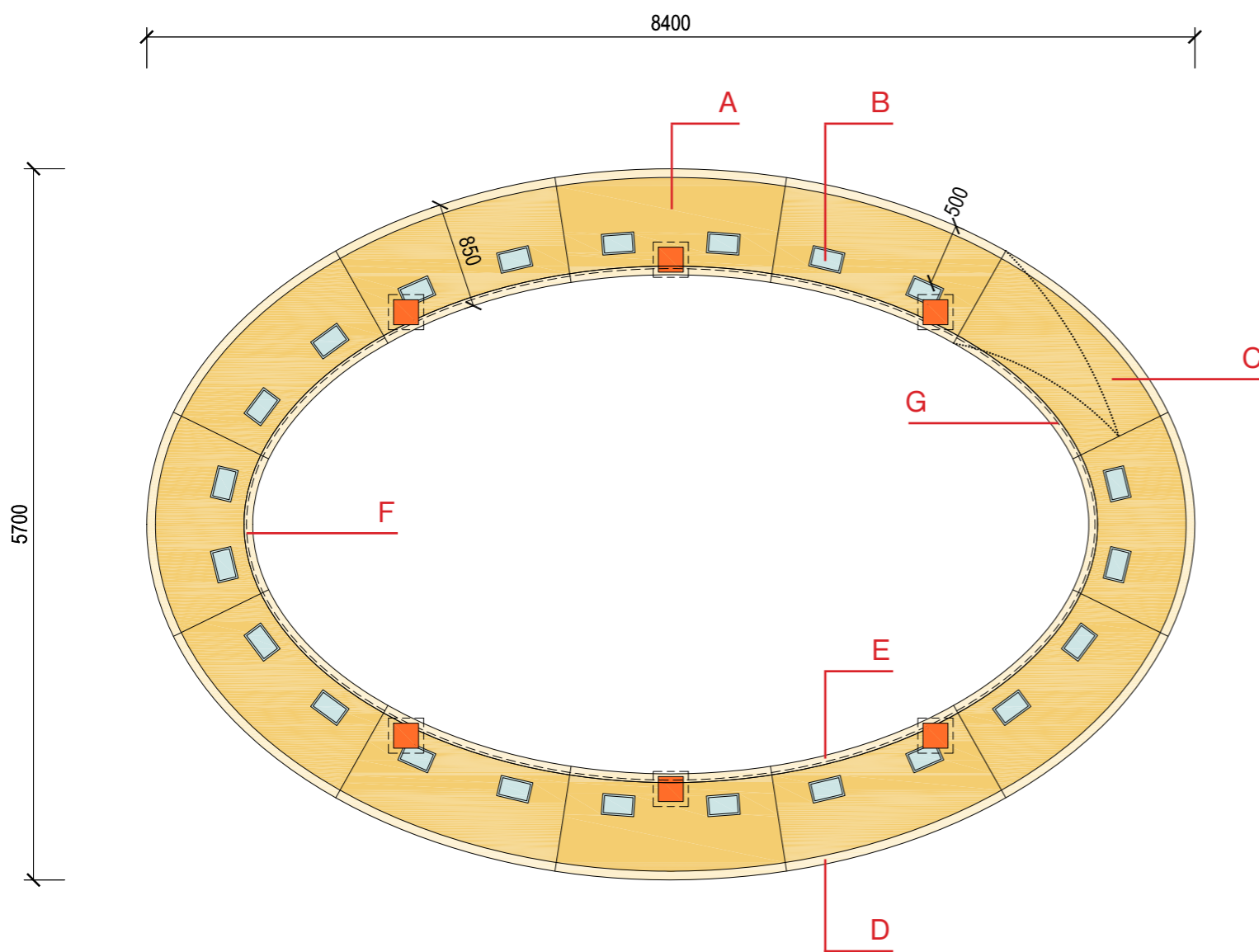

poznámka:

rozměry a poloha stolu musí být **přesně koordinovány** s polohou **realizovaných** nápojních bodů elektriny a datových sítí v podlaze !

A • deska stolu

- dřevotříska tl. 36 mm
- povrchová úprava dřevěnou dýhou (dub)
- zadavatel schválí povrchovou úpravu a spároveň na základě předloženého vzorku
- okraje desky stolu jsou opatřeny dřevěnými dubovými náklížky
- povrchová úprava dřevěných částí - nátěr olejem
- deska stolu je tvořena 12 samostatnými segmenty, z nichž 11 je pevně spojeno s nosnou konstrukcí stolu a 1 je odklápěcí

B • nápojní bod NN a SLP (22ks)

- výklopný box vestavěný do desky stolu
- obsah boxu: 3 zásuvky 230 V, 2 x RJ 45 port cat. 6
- box umožňuje skrytí zásuvek a porty pod desku stolu
- kryt boxu dovoluje ergonomické použití boxu v otevřené i uzavřené poloze
- otevírání boxu systémem flip top push
- vrchní část rámu a víka z karáčovaného nerez

C • odklápěcí segment desky stolu

- výklopný segment je opatřen bezfalcovými panty s 3D stavěním (3D skrytý pant pro bezfalcové dveře), v neodklopeném stavu přidržován neodymovými magnety

D • dřevěný náklížek

- materiál dub, povrchová úprava - nátěr olejem, vnější hrany náklížku zaobleny

E • dřevěný náklížek s integrovaným LED páskem

- materiál dub, povrchová úprava - nátěr olejem, vnější hrany náklížku zaobleny
- v náklížku je integrován - zapuštěn LED pásek

F • čelní deska stolu

- dýhovaná ohýbaná deska tl. 20 mm
- zadavatel schválí povrchovou úpravu a spároveň na základě předloženého vzorku
- čelní deska je pevně spojena s nosnou konstrukcí stolu

G • čelní deska stolu - odnímatelná

- dýhovaná ohýbaná deska tl. 20 mm
- zadavatel schválí povrchovou úpravu a spároveň na základě předloženého vzorku
- čelní deska je zavěšena na nosné konstrukci stolu

0 0,5 1 2 3m

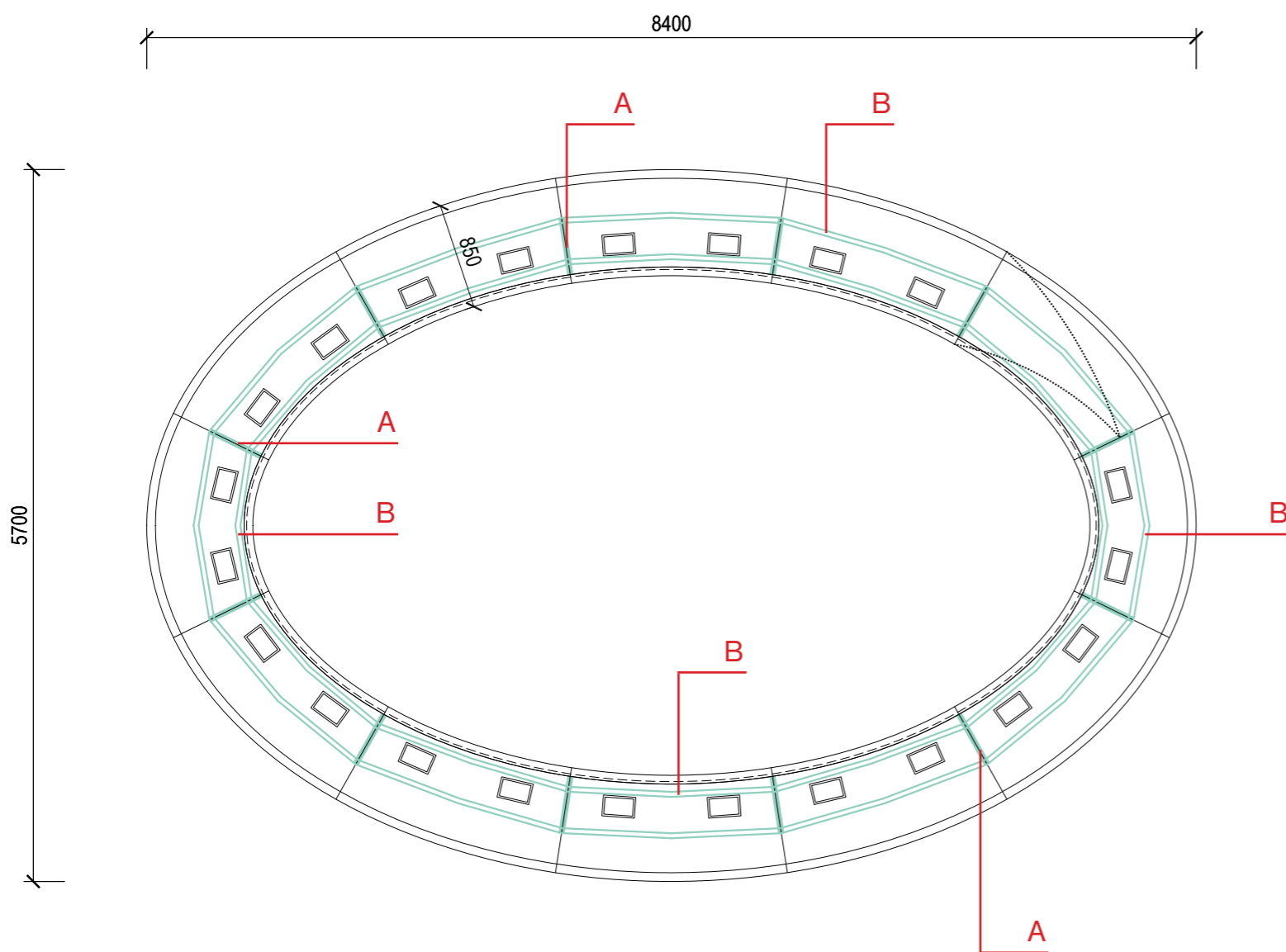

A • svislý nosný rám stolu

- atypický designově provedený nosný prvek stolu
- atypický odlitek ze slitiny hliníku
- slitina hliníku bude mít potřebné mechanické vlastnosti ověřené statickým výpočtem a zkouškou vzorku
- povrchová úprava: leštění
- rám stolu je opatřen stavitelnými nohami opatřenými kluzákem z filcu
- detailní design rámu bude schválen zadavatelem

B • vodorovný rám stolu

- vodorovné ztužení nosné kovové konstrukce stolu a podpora desek stolu
- atypická svařovaná konstrukce z nerezových jeklů 40/30/4
- všechny svary budou pečlivě začistěny
- povrchová úprava leštěním

• obecně

- veškerý spojovací materiál (šrouby, vruty, závitové tyče aj.) bude z nerezavějícího lesklého kovu s potřebnými mechanickými vlastnostmi

poznámka:

rozměry a poloha stolu musí být **přesně koordinovány** s polohou **realizovaných** nápojných bodů elektřiny a datových sítí v podlaze !

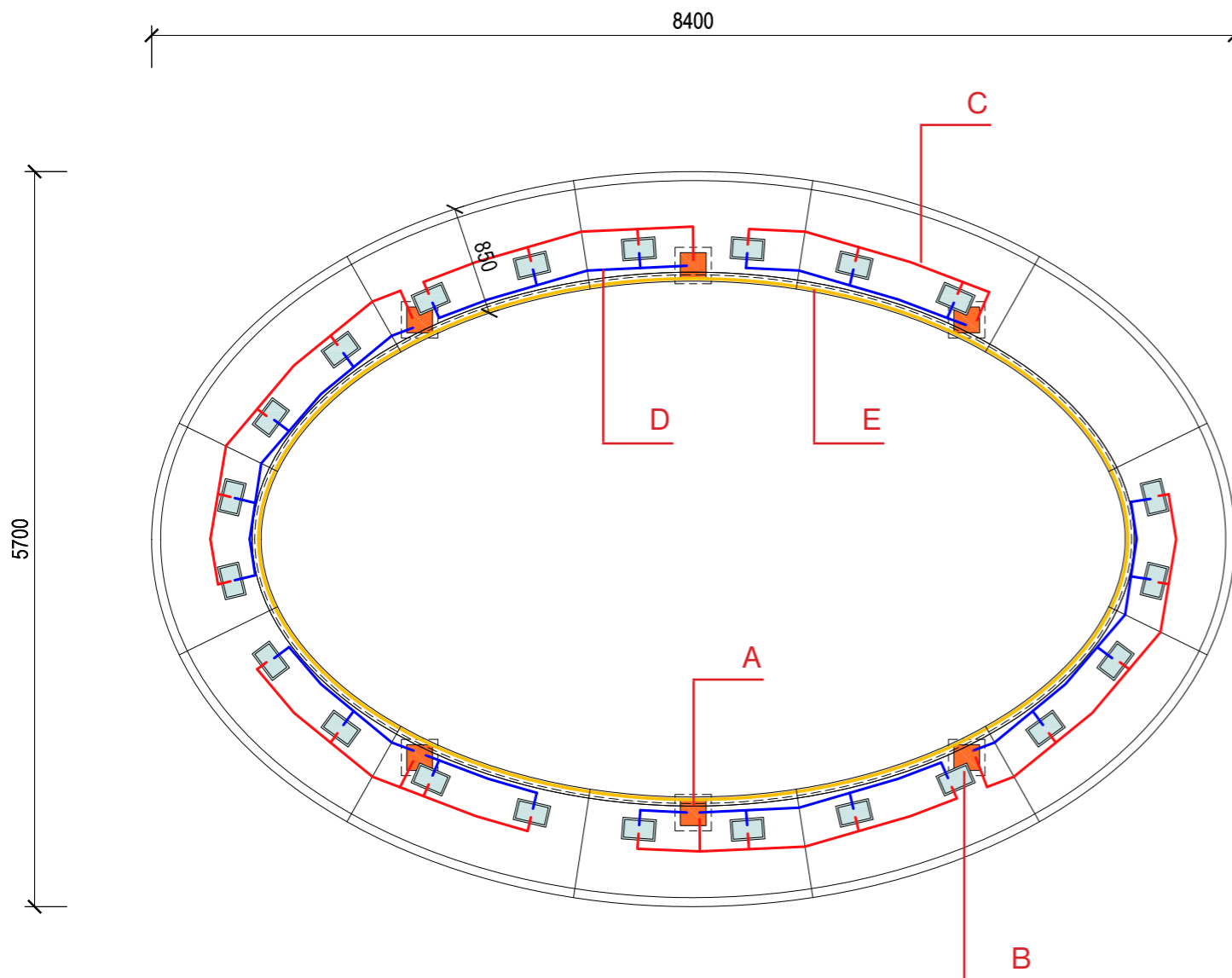

poznámka:

rozměry a poloha stolu musí být **přesně koordinovány** s polohou **realizovaných** nápojních bodů elektřiny a datových sítí v podlaze !

A • nápojní bod elektřiny a datových sítí v podlaze sálu

- přesná poloha a vzdálenost bodů bude známa až jejich realizaci
- 4x zásuvka 230V, 2x RJ45
- kabeláž bude vyvedena otevřenou štěrbínou v podlahovém poklopu nápojního bodu

B • nápojní bod NN a SLP

- výklopný box vestavěný do desky stolu
- obsah boxu: 3 zásuvky 230 V, 2 x RJ45 port cat. 6
- box umožňuje skryt zásuvky a porty pod desku stolu
- kryt boxu dovoluje exrgonomické použití boxu v otevřené i uzavřené poloze
- otevírání boxu systémem flip top push

C • rozvody SLP

- SLP rozvody (RJ45) vedeny v kovovém žlabu
- kovový žlab je atypický pasířský výrobek, kovový, s nástřikem černou matnou barvou

D • rozvody NN (230V)

- NN rozvody (230V) vedeny v kovovém žlabu
- kovový žlab je atypický pasířský výrobek, kovový, s nástřikem černou matnou barvou
- ve žlabu budou umístěny kromě kabeláže rozvojky, transformátory a stmívače LED pásků
- spínání LED pásků umístěno na spodní straně desky stolu (4ks)

E • LED pásek

- LED pásek zapuštěný do spodní strany desky stolu
- vybaven vysoce kvalitním difuzorem
- pásek je stmívatelný
- pásek sestává ze 4 kusů světla (světlo sestává z LED pásku, transformátoru, stmívače a spínače)

• obecně

- veškerá kabeláž a prvky umístěné ve žlabech včetně vyvazovacích prvků budou černé barvy
- žlaby MUSÍ umožňovat snadnou výměnu a revizi prvků v nich umístěných (boční stěny žlabů budou odnímatelné)

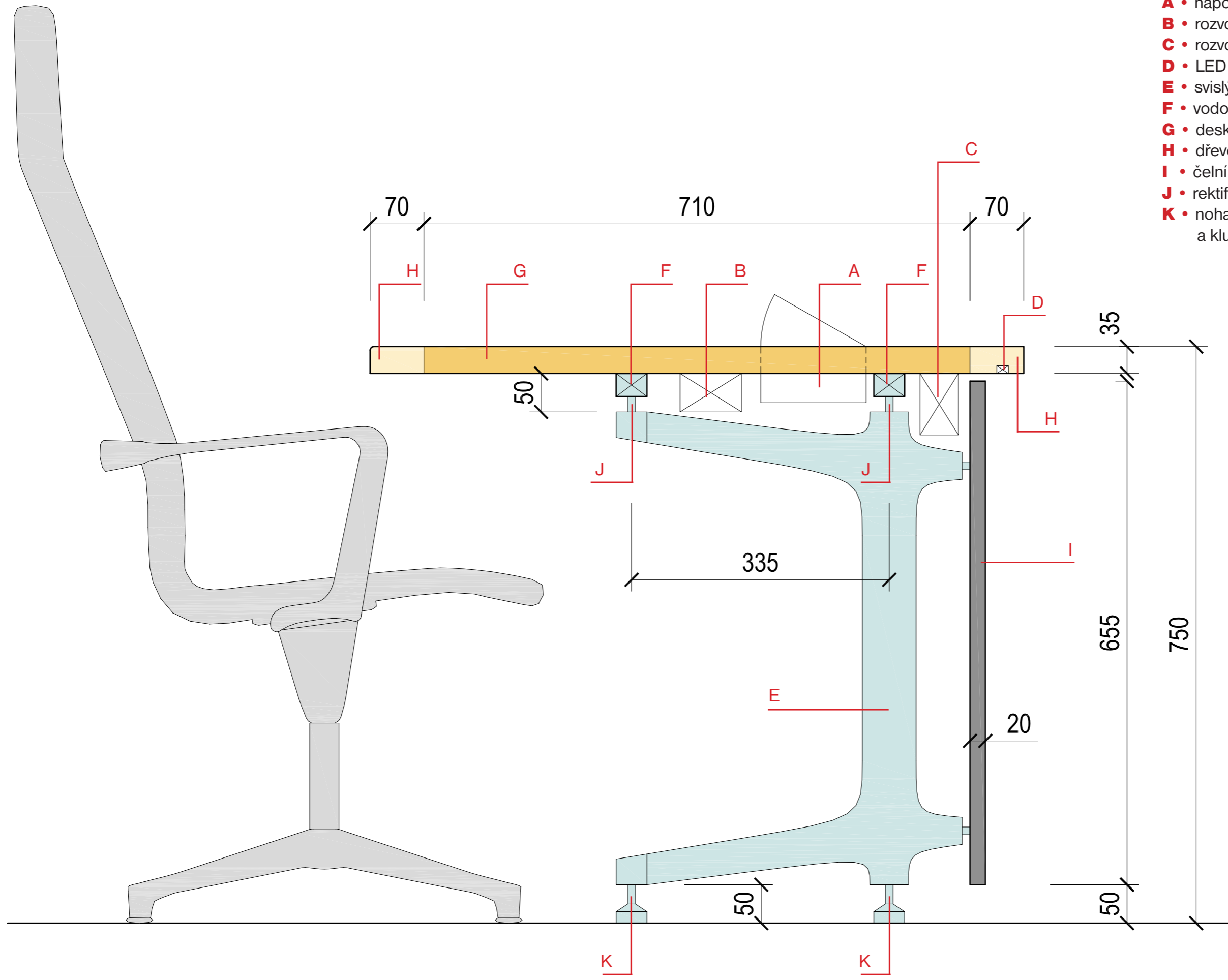

- A** • nápojný bod NN a SLP
- B** • rozvody SLP
- C** • rozvody NN (230V)
- D** • LED pásek
- E** • svislý nosný rám stolu
- F** • vodorovný rám stolu
- G** • deska stolu
- H** • dřevěný náklížek
- I** • čelní deska stolu
- J** • rektifikace
- K** • noha stolu s rektifikací a kluzákem z filcu

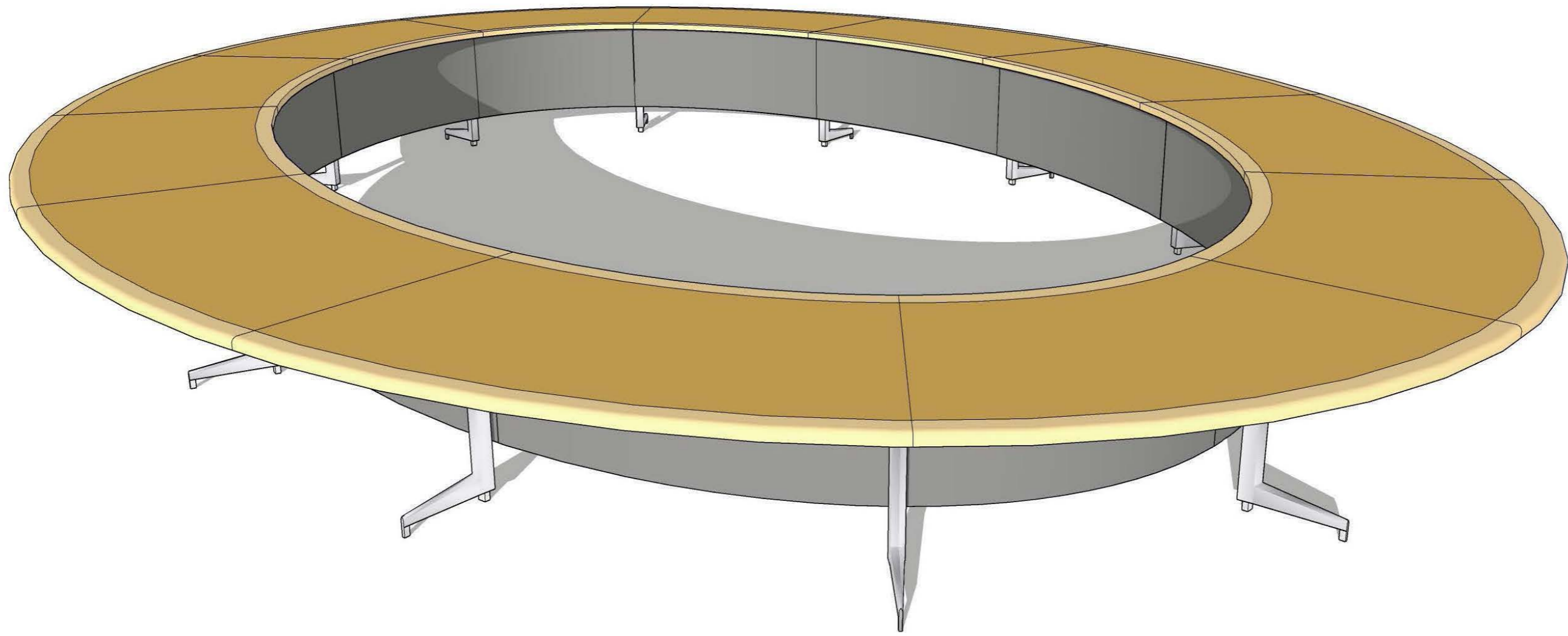

• perspektiva je pouze informativního charakteru

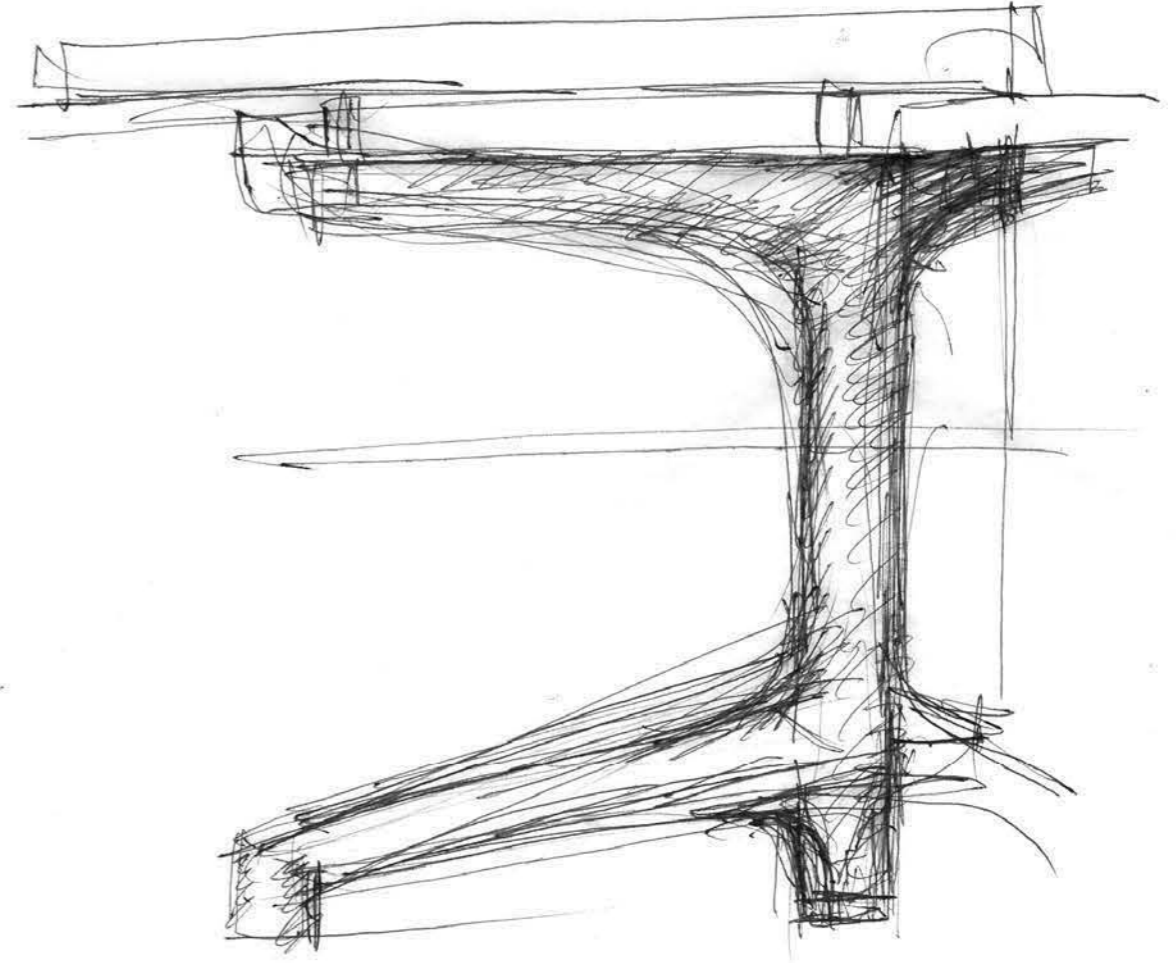
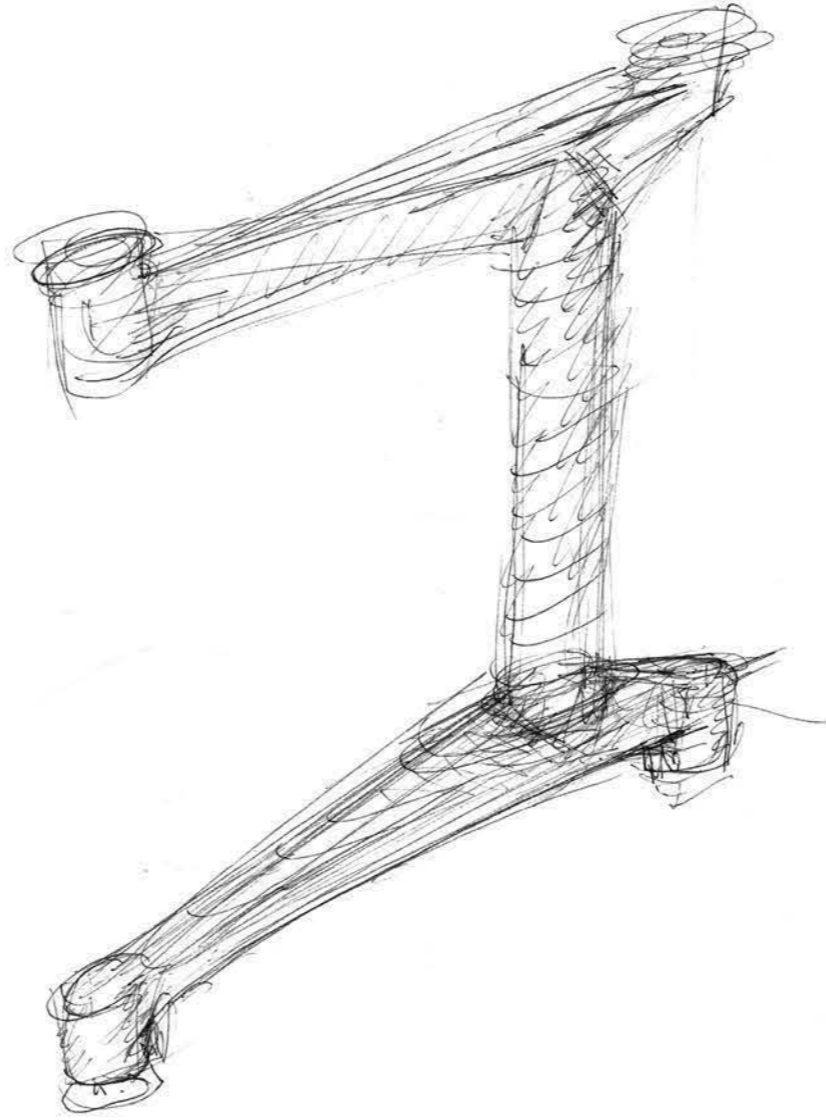
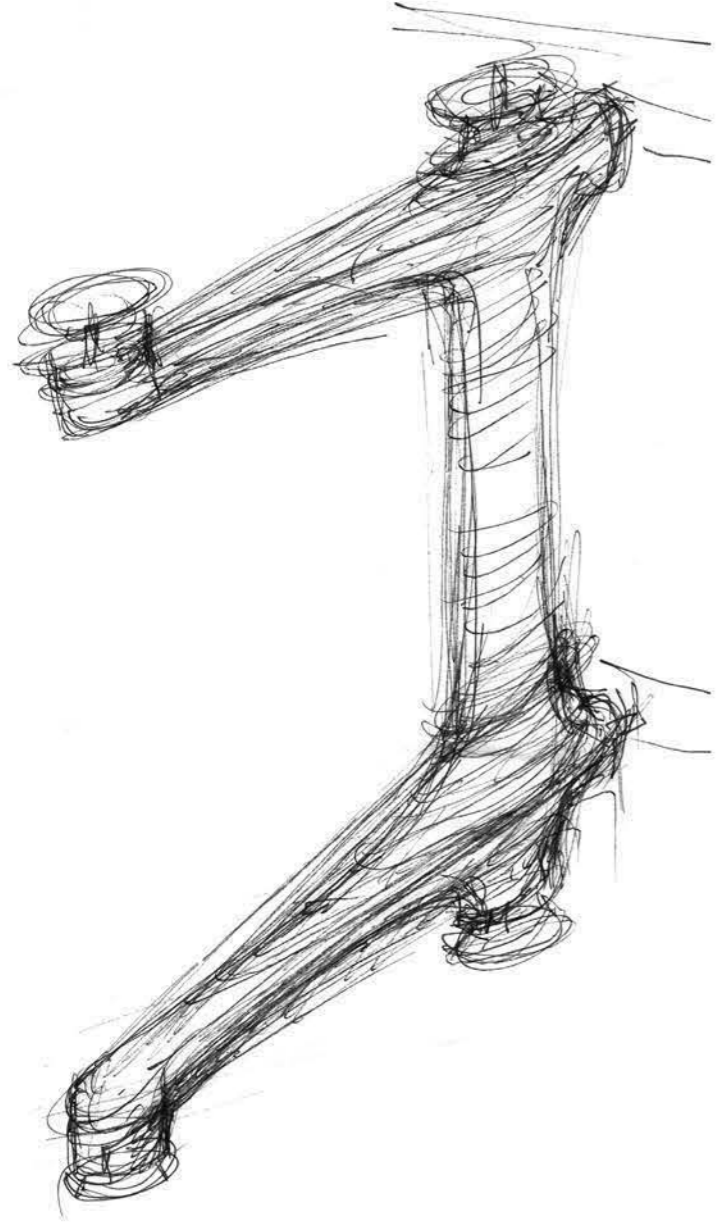

• skici jsou vstupním podkladem pro výsledný design rámu

půdorys

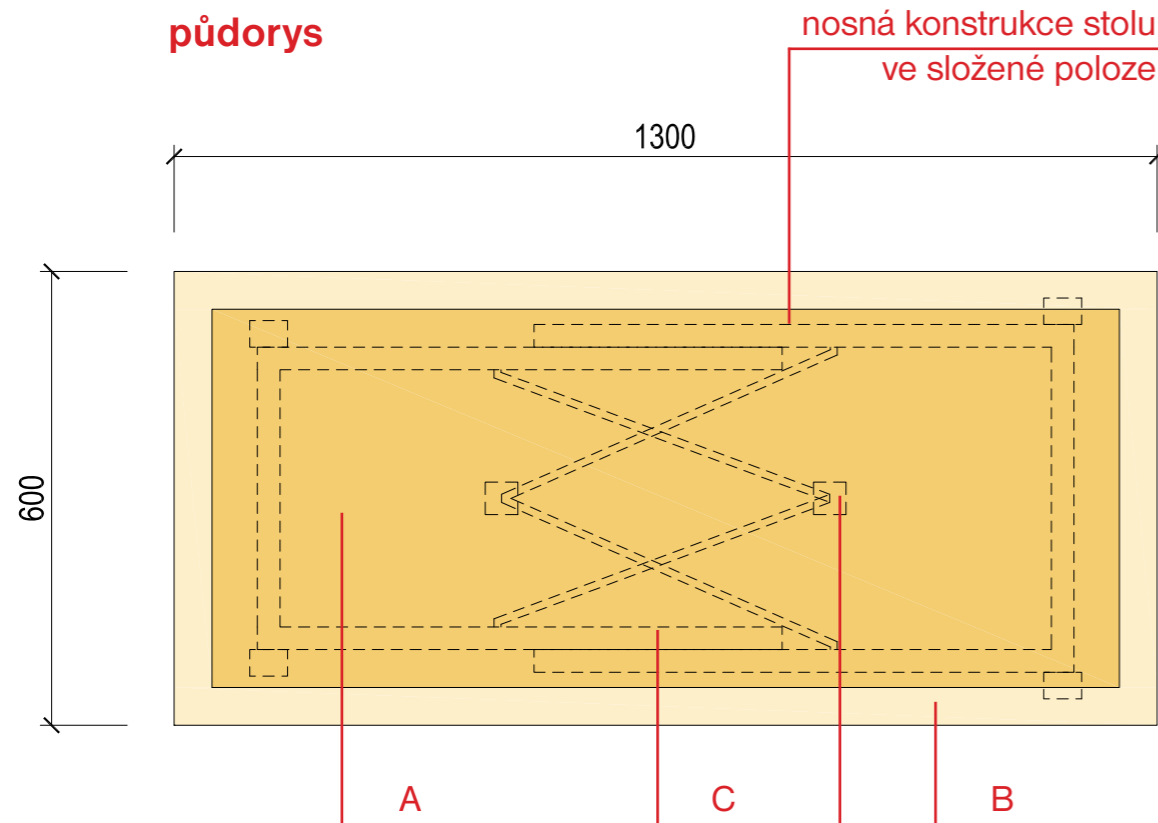

- počet kusů: 2
- jedná se o atypický servírovací stůl, který má skládací nosnou konstrukci
- vysoce kvalitní řemeslný výrobek
- tato dokumentace nenahrazuje výrobní a dílenskou dokumentaci
- bude vypracována dílenská a výrobní dokumentace, která bude konzultována a odsouhlasena zadavatelem
- všechny povrchy a jejich úpravy budou odsouhlaseny zadavatelem
- všechny povrchy a jejich úpravy budou pohledově shodné s povrchy / úpravami stolu pro radní

A • deska stolu

- dřevotříska tl. 36 mm
- povrchová úprava dřevěnou dýhou (dub)
- zadavatel schválí povrchovou úpravu a spárořez na základě předloženého vzorku
- okraje desky stolu jsou opatřeny dřevěnými dubovými náklížky
- povrchová úprava dřevěných částí - nátěr olejem

B • dřevěný náklížek

- materiál dub, povrchová úprava - nátěr olejem, vnější hrany náklížku zaobleny

C • skládací nosná konstrukce stolu

- atypický nosný prvek stolu z nerezových profilů (jacklů, tyčovín, pásovin)
- povrchová úprava leštěním
- nutno dbát na vysoce nadprůměrnou kvalitu a estetický vzhled svarů vč. jejich povrchové úpravy broušením a leštěním
- nohy nosné konstrukce jsou opatřeny kluzákem z filcu
- spodní strana kloubu pro nohy stolu je opatřena filcem ochranu jiného povrchu, na kterém bude složený stůl položen

nosná konstrukce stolu ve složené poloze

zámek pro vzpěru nohy

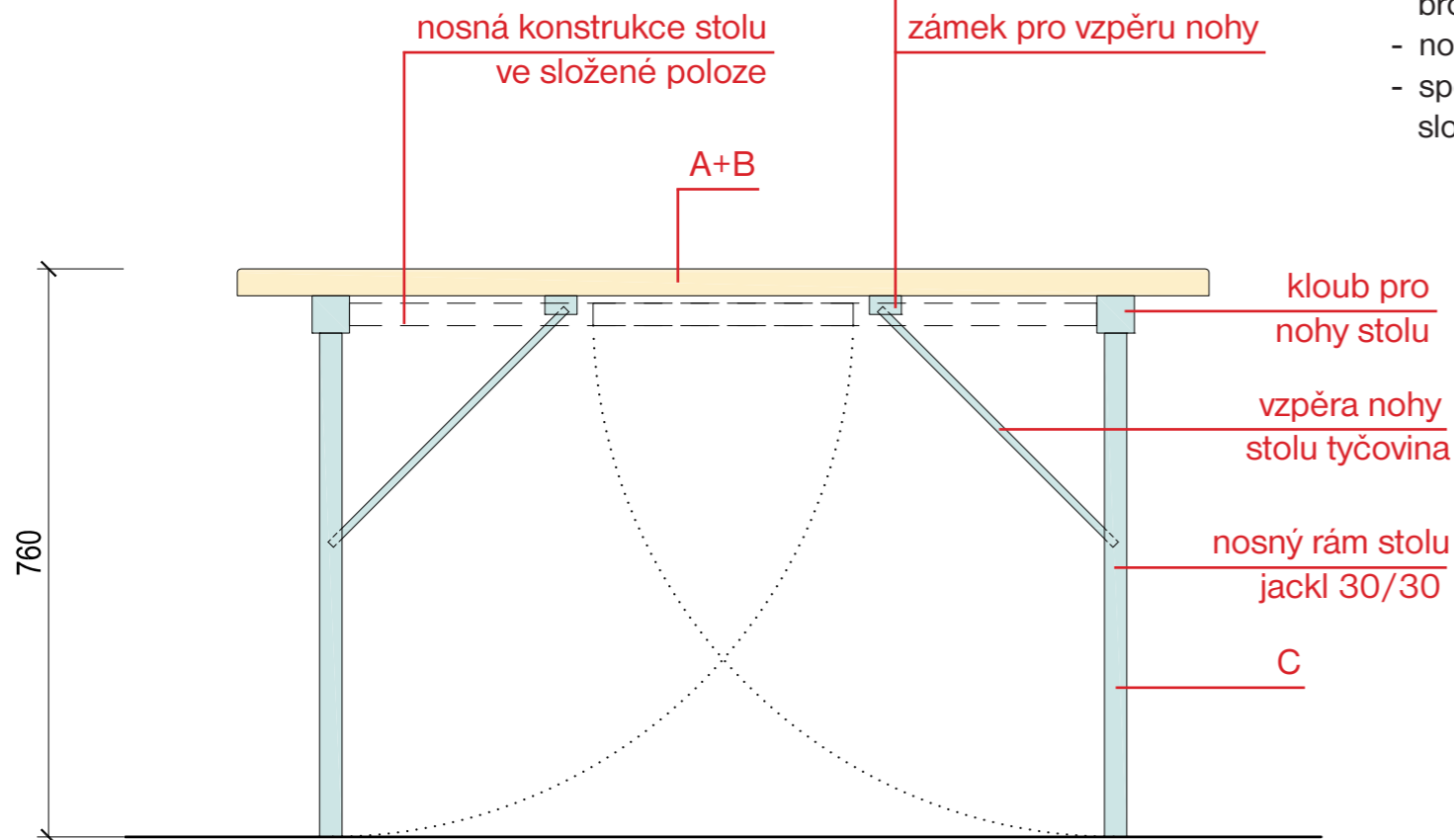

čelní pohled

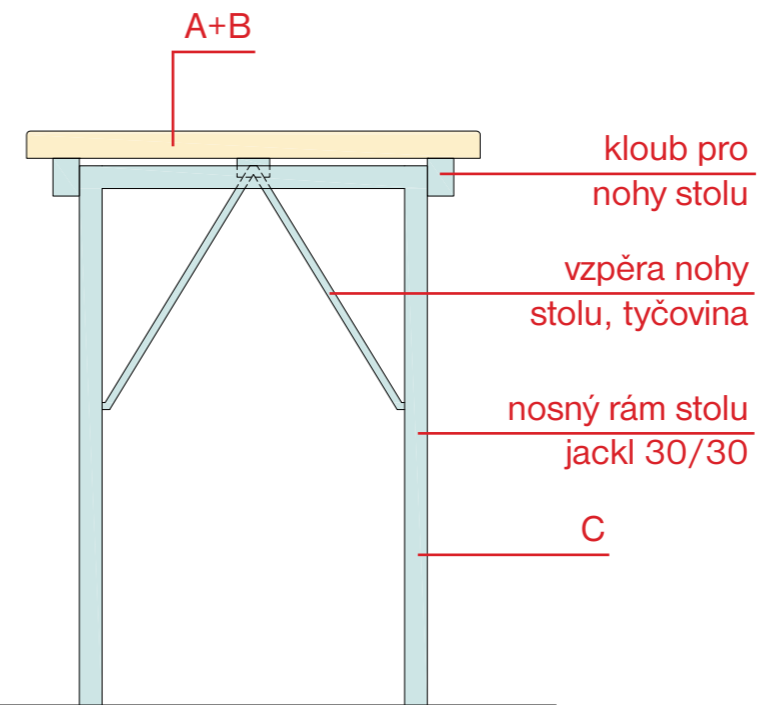

boční pohled

půdorys

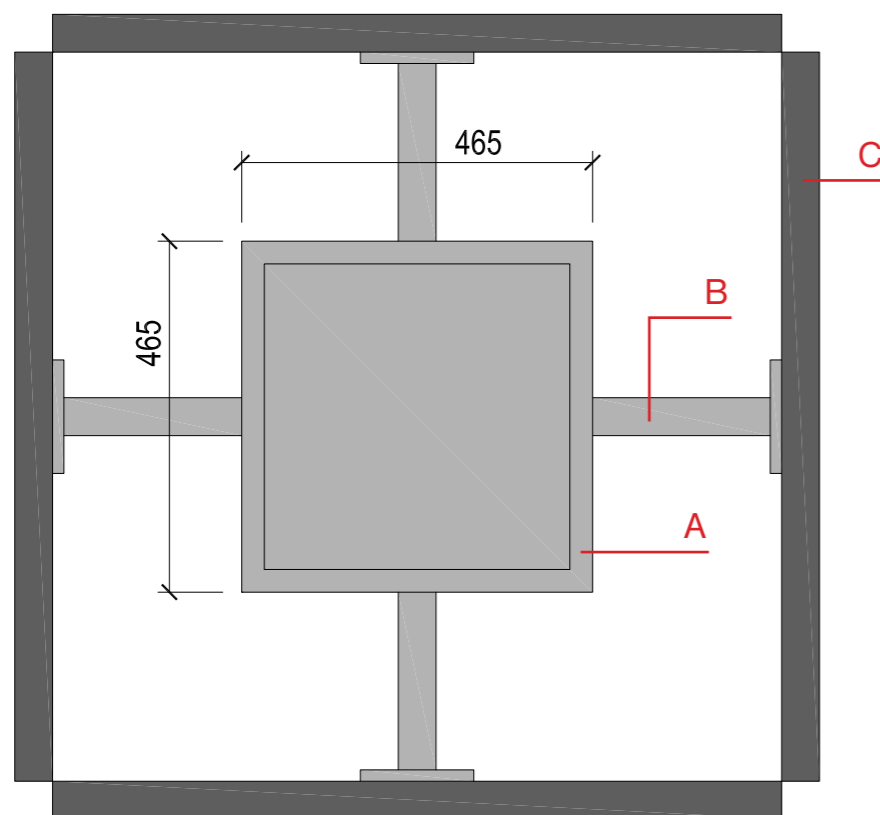

svislý řez

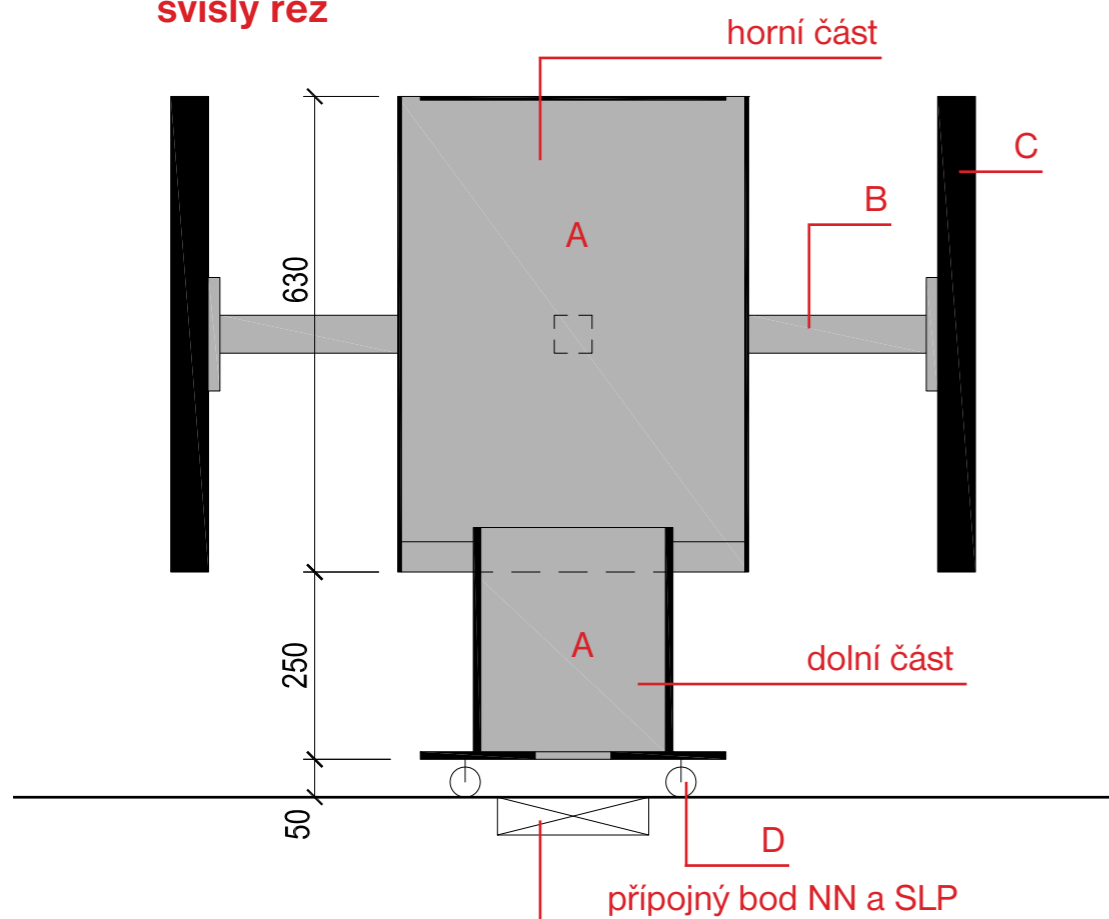

AV ostrůvek

- atypická kovová mobilní konstrukce pro umístění 4 ks plochých obrazovek a podpůrných SLP technologií
- vysoce kvalitní řemeslný výrobek
- bude vypracována dílenská a výrobní dokumentace, která bude konzultována a odsouhlasena zadavatelem

A • tělo AV ostrůvku

- rozměry prostoru pro instalaci SLP technologií š/h/v=455x455x600 mm
- prostor uvnitř těla AV ostrůvku je přístupný pomocí otevíratelné horní plochy
- umístěno nad přípojný bod NN a SLP
- zhotoveno z ocel. plechu tl. 5 mm (horní část) a 10 mm (dolní část)
- barevné provedení těla je antracitově šedá
- uvnitř těla je dostatek prostoru pro umístění dalších podpůrných technologií (všesměrový mikrofon, výsuvná kamera, miniPC atd.)

B • VESA držák (4ks)

- kotvení TV k tělu AV ostrůvku pomocí atypických VESA držáků (sklopný)

C • plochá obrazovka (4ks) - NENÍ SOUČÁSTÍ DODÁVKY

- k tělu AV ostrůvku budou kotveny 4 ks plochých obrazovek o uhlopříčce 42-43 palců s tenkým rámečkem (barva černá)

D • kolečka (4ks)

- tělo je vybaveno 4 kolečky pro transport

perspektiva

